

Силовой блок
Blizzard S-klasse S 700DE Silverline



Характеристики	
Артикул	20610
Эффективная площадь уборки, м2 ¹	600
Макс. количество пневмоточек	11
Потребляемая мощность, кВт	2,0
Полезная мощность, аэроватт	730
Воздушный поток, м3/час	241
Разрежение, кПа	31,5
Рабочее напряжение, В	220-250
Мотор, кол-во	1
Уровень шума (с глушителем), дБ	63 (56)
Емкость пылесборника, л.	22
Площадь фильтра, м2	0,21
Вес, кг	17
Высота, мм	1080
Диаметр, мм	350

Описание

Прямоточный тихий, эффективный и мощный коллекторный мотор. Плавный пуск. Фильтр для защиты рук + самоочищающийся моторный фильтр.
Гарантия 2 года.

щеток. Электронная термозащита. LED индикация на ручке шланга о неисправностях. Регулирование мощности на ручке шланга. 2 предохранительных клапана. Центральный выхлоп диаметром 110 мм. Кронштейн с 3-мя резиновыми сайлентблоками.

Функции

Электронный ассистент. Система определения герметичности и засоров в трубопроводе. Электронный счетчик часов работы. Вывод ошибок на дисплей. Информирование о загрязнении фильтра, степени износа угольных

Комплектация

Силовой блок. Техпаспорт с руководством по эксплуатации. Резиновая муфта с хомутами для крепления к трубопроводу. Кабель 220В. Тестовая муфта. Кронштейн для крепления блока к стене. Фильтр для защиты рук.

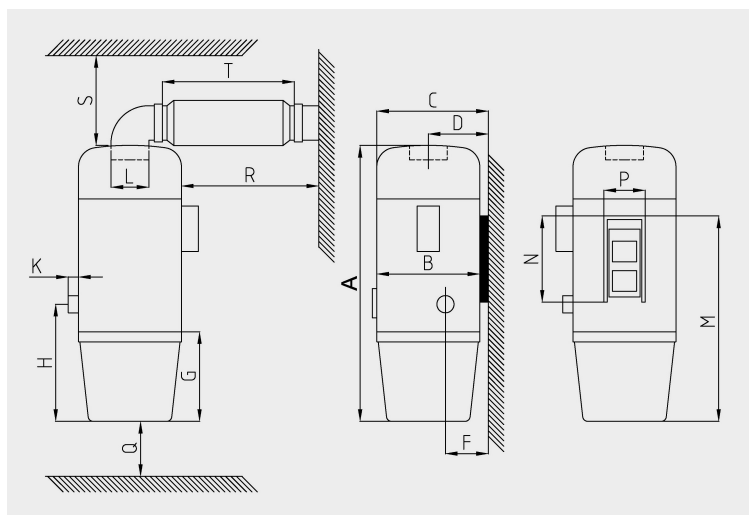

	MM		MM	
A	1080	L	110	
B	365	M	790	
C	450	N	320	
D	250	P	160	
F	185	Q	Min 200	
G	300	R	Min 750	
H	395	S	Min 300	
K	30	T	650	

¹ Эффективная площадь уборки является индикативным показателем. Выбор подходящей модели осуществляется на основании выполненного проекта. При выборе модели рекомендуется принимать во внимание полезную мощность, макс. воздушный поток и макс. разрежение

Запас прочности

Долговечность работы S-klasse обеспечивают многочисленные технологии: многоступенчатая электронная защита от перегрева мотора, плавный старт, предохранительные клапаны, центральный выхлоп диаметром 110 мм.

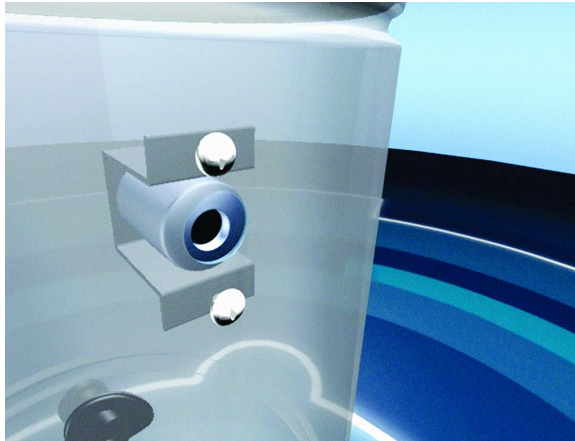

Фильтр CORDURA®

Новое поколение S-klasse оборудовано практически вечными моторными фильтрами из текстильной ткани CORDURA® 200 рх. Ткань CORDURA® в 10 раз прочнее хлопка и пропитана устойчивыми к износу полиэфирными волокнами. Размер ячейки 200 рх обеспечивает абсолютную защиту моторного отсека.

Низкий уровень шума

Использование прямоточных двигателей Siemens позволило достичь самого низкого уровня шума среди аналогичных стационарных встроенных пылесосов соответствующей

мощности – 63 дБ (для сравнения, уровень шума моделей-аналогов составляет 70-80 дБ). Силовой блок Blizzard Lufttechnik, создающий шум 53 дБ (с глушителем), находится вне жилого помещения – в подвале, гараже, лоджии. Поэтому, благодаря низкому уровню шума самого блока и его удаленности, во время уборки шум силового блока не слышен.

Комфорт во главе угла

Благодаря оснащённости системы S-klasse Вы можете регулировать мощность всасывания на ручке шланга. Наличие дополнительного фильтра для защиты рук избавит Вас от неприятной процедуры контакта с пылью. Благодаря использованию прямоточного мотора встроенный пылесос S-klasse можно незаметно встраивать в нишах и шкафах.

Электронный ассистент

Многие считают, что встроенный пылесос - это магия. Пыль уходит в стену и исчезает по мановению волшебной палочки. Но, за всем этим комфортом стоит система, которая, как и любая техника, нуждается в обслуживании.

S-klasse оснащён электронным ассистентом - системой, которая предоставит Вам информацию о состоянии встроенного пылесоса и мерах по техническому обслуживанию: информацию о температуре мотора; уровне мощности, количестве отработанных часов; о необходимости замены фильтра; герметичности трубопровода; наличии засора в трубопроводе; степени износа угольных щеток - необходимости проведения ТО.

